



DNC

PACKAGING MACHINERY

Systèmes de Packaging Automatisés
Solutions de Fin de Ligne



Engineering Efficiency



**Nous vous
fournissons la
sélection de
l'équipement idéal
pour satisfaire vos
attentes en
emballage avec une
forte productivité
garantie**

Notre engagement, c'est le soin de votre produit. Nous appliquons tout notre savoir en automatisation et en emballage afin de garantir l'arrivée en parfait état de tous les produits chez les clients.



Nuria Serra
PDG

La principale valeur de DNC, ce sont les personnes, une équipe de professionnels engagée avec son projet. Des personnes qui sont toujours proches de leur entreprise pour vous offrir une attention intégrale qui répond à vos attentes de service de qualité.

Des personnes qui sentent vos inquiétudes comme s'il s'agissait des leurs et qui vous accompagneront dans tout leur processus d'automatisation.

Et cette équipe de personnes que nous formons chez DNC nous guide à un même engagement : le soin de votre produit.

Le soin de votre produit.

FORMAGE

Une boîte bien formée facilite sa manipulation ultérieure. Nous vous garantissons que vos boîtes seront en parfaites conditions et leur aspect impeccable.

ENCAISSAGE

Quel que soit le poids, la forme ou la texture, nous vous proposons la forme adéquate pour mettre en boîte vos produits rapidement et sans incidences.

FERMETURE

Toutes nos options de fermeture (scellé, papier, papier gommé, colle chaude) vous offrent la sécurité et la protection que votre produit requiert.

PALETTISATION

Nous manipulons tous types de charges avec précision. Optimisez l'espace et réduisez le coût en transport avec une palettisation intelligente.

BANDEROLAGE DE PALETTES

Notre banderolage maintient la palette complètement stable et protégée pour son transport et son stockage, en assurant toujours un minimum de consommation de matériau.

MANUTENTION

Nous déplaçons tous types de produits ou charges avec le soin maximum, en incorporant toutes les options de contrôle et de traçabilité pour sa logistique ultérieure.

ÉQUIPEMENTS DE FIN DE LIGNE

Des solutions adéquates à tous les niveaux de production et automatisation.





Engineering Efficiency

La solution
logique à
chaque format
de caisse

Découvrez nos Formeuses



Automated packaging systems
End-of-line solution

Pour le formage de caisses

Formeuses pour des boîtes type RSC / HSC / B1 / Américain, pour toutes les tailles de boîte et différentes options de fermeture.

En automatique ou semi-automatique, DNC possède l'équipement adéquat pour chaque configuration de boîte et besoin de production.

Nos formeuses sont des machines robustes et fiables, conçues pour travailler 24 heures/24, qui vous remettront une boîte de qualité supérieure, en plus d'apporter une grande polyvalence

Formeuse BATEC

Fiabilité et précision dans chaque boîte
La formeuse automatique BATEC apporte une solution à un rang étendu de boîtes du marché dans une unique machine, acceptant un large éventail de formats. Facile à régler et ajuster, elle possède un écran tactile intégré avec un menu graphique très intuitif pour simplifier le travail de l'utilisateur. Précision maximum à chaque mouvement pour garantir une productivité élevée de grande qualité.

CARACTÉRISTIQUES

- Idéale pour des productions moyennes.
- Écran tactile avec un menu graphique
- Accepte tous types de fermetures
- Sans obstructions
- Chargement de l'entrepôt ergonomique, sans arrêter la production

Formeuses de caisses



AVANTAGES

- Idéal pour des productions moyennes
- Écran tactile avec menu graphique
- Supporte tout type de fermeture
- Pas de problèmes de trafic
- Magasin ergonomique, production continue



*Communication HMI utilisateur-
machine rapide, simple et intuitive*

La plus vaste diversité de tailles dans une même formeuse

Formeuses de caisses



Formeuse BE

L'appareil idéal pour des grandes boîtes

Machines automatiques pour le formage de caisses moyennes et grandes, sans fermeture inférieure par du ruban adhésif, du papier gommé ou de la colle chaude. Ajustables manuellement, rapidement et facilement, pour travailler avec différents formats de boîtes. Conçues pour s'intégrer dans des lignes de production, ce sont des machines robustes et fiables, idéales pour des niveaux élevés de production.

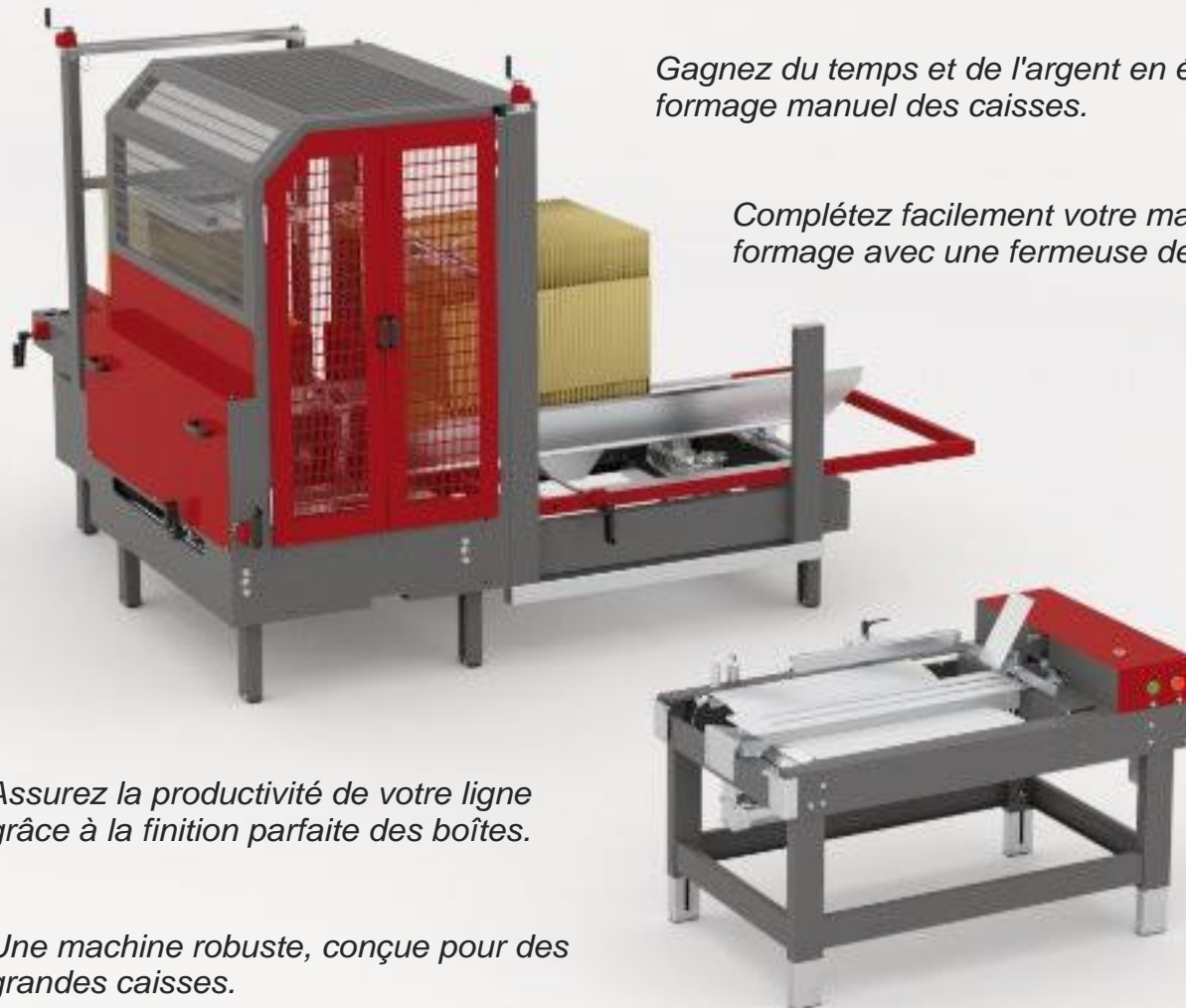

Gagnez du temps et de l'argent en éliminant le formage manuel des caisses.

Complétez facilement votre machine de formage avec une fermeuse de caisses

Assurez la productivité de votre ligne grâce à la finition parfaite des boîtes.

Une machine robuste, conçue pour des grandes caisses.

CARACTÉRISTIQUES

- Versions pour des tailles moyennes et grandes
- Changements de format rapides et précis
- Configurable pour tous types de fermetures
- Avancement de boîte doux, sans les abîmer.
- Production continue, sans obstructions

FEATURES AND BENEFITS

- Encadrement des caisses parfait
- Avancement de cartons doux, sans les abîmer.
- Hauteur de travail réglable
- Opération sûre

Formeuse PA

Votre première étape d'automatisation

Formeuse semi-automatique de boîtes type RSC qui peut être utilisée comme table de remplissage. Très facile à ajuster pour travailler avec différents formats de boîtes, elle peut s'intégrer dans une petite cellule de remplissage ou être complétée avec une fermeuse. C'est l'instrument idéal pour un travail ergonomique et sûr.



Équipements conçus pour s'intégrer dans des lignes automatiques de production.



Découvrez les projets réalisés dans votre secteur d'activité.



Engineering Efficiency

Technologie au service de votre produit

Découvrez nos encaisseuses



Automated packaging systems
End-of-line solutions

Machines d'encaissage

Stations d'encaissage adaptables à tous types de produits rigides et semi-rigides

Quel que soit votre produit, nous avons une solution d'encaissage pour vous

Que ce soit avec nos cellules d'encaissage CPK, par l'intégration de robots anthropomorphiques ou bien avec une application conçue expressément pour votre produit.

Nous sélectionnons la machine qui convient le mieux en fonction de la charge et du rayon de travail

Solutions robotiques

Nous mettons à votre portée un monde plein d'applications

Le marché nous offre aujourd'hui une multitude de modèles de robots compacts conçus pour fonctionner quel que soit le milieu et avec tous types de charge de travail. Chez DNC, nous sélectionnons l'option la plus adéquate pour chaque application et nous personnalisons et adaptons tout robot du marché, avec des têtes de conception et de fabrication appropriées. La combinaison correcte de l'expérience et le robot adéquat sont la clé du succès de ce type d'applications.

Solutions d'encaissage



CARACTÉRISTIQUES

- Têtes personnalisées
- Étude de robot adéquate aux besoins réels de production.
- Possibilité de travailler différents produits avec une même application.
- Convient pour des charges très lourdes.

Évitez les temps morts avec des têtes multi-produits ou de changement rapide.



Nous concevons le manipulateur personnalisé pour votre produit.



CPK

La machine d'encaissage qui s'adapte à votre ligne.

Stations d'encaissage pour intégrer dans des lignes automatiques, adaptables à tous types de produits rigides et semi-rigides. Elles peuvent travailler avec des caisses et des plateaux en carton, en plastique ou similaire. Conçues pour changer de format de manière agile et avec le minimum de réglages, elles sont la meilleure solution pour des lignes d'encaissage de faible ou moyenne production.

Elle s'adapte à la configuration de votre ligne de production.

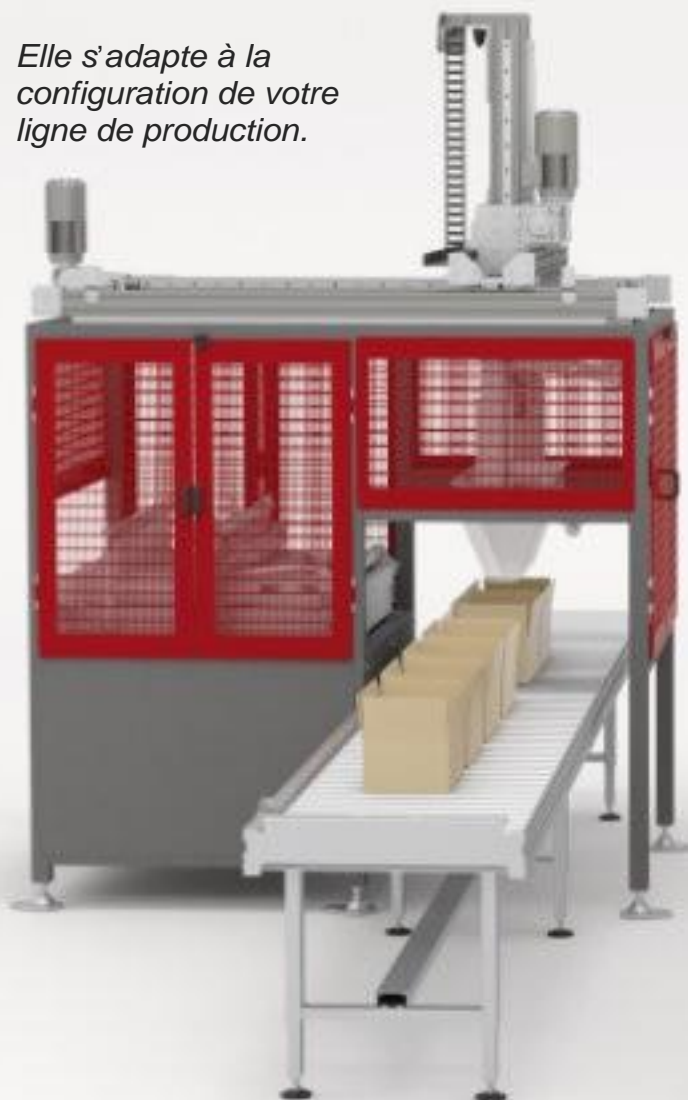

CARACTÉRISTIQUES

- Adéquate pour une grande diversité de produits.
- Multiples solutions de manipulation.
- Adaptable aux besoins de production et espace disponible
- Manipulation précise du produit et des cartons.

Solutions d'encaissage

Solutions spéciales

Développements exclusifs pour des situations exigeantes

De multiples produits du marché requièrent un système de manipulation adéquate aux caractéristiques uniques. Depuis DNC, nous mettons notre expérience et notre équipe d'ingénierie à votre disposition pour développer une solution exclusive pour votre besoin.

Projets 100% personnalisés et sur mesure.



Plus de 20 ans augmentant la productivité



Découvrez les projets réalisés dans votre secteur d'activité



Engineering Efficiency

**La machine
appropriée pour
chaque besoin
de fermeture**

**Découvrez nos fermeuses de
caisses**



Automated packaging systems

Un large éventail de machines pour la fermeture inférieure et supérieure des boîtes, aussi bien en ajustement manuel ou automatique. Pour travailler comme des unités indépendantes ou intégrées en ligne.

Chez DNC, nous disposons de solutions de fermeture pour les niveaux d'automatisation et de production que votre entreprise peut exiger.

Nous avons des versions adaptées pour la fermeture des grandes boîtes et pour travailler aussi bien avec des rubans adhésifs que de la colle chaude ou du papier gommé. Machines de qualité ajoutée à un long cycle de durée de vie.



SÉRIE 35

La fermeuse parfaite pour compléter votre ligne

Machines automatiques pour la fermeture inférieure et supérieure de boîtes avec du ruban adhésif, du papier gommé ou de la colle chaude. Ajustables manuellement, rapidement et facilement, pour travailler avec différents formats de boîtes. Ces machines incorporent la fermeture des rabats supérieurs et elles sont conçues pour s'intégrer dans la ligne de production. Ce sont des machines robustes et fonctionnelles, idéales pour toute masse de chargement ou niveaux élevés de production.

Entretien minimum ; Rentabilité garantie



**Machines de fermeture
de caisses**



CARACTÉRISTIQUES

- Différentes versions selon la taille de boîte ou type de fermeture.
- Possibilité de travailler uniquement avec fermeture supérieure ou inférieure.
- Changements de format rapides et précis.
- Avancement de cartons doux, sans les abîmer.
- Sans obstructions.

*Versions disponibles pour scotch
et colle chaude (Hot-Melt).*



Fermeuses de caisses

SÉRIE 15

Un monde d'options dans des machines basiques

Machines semi-automatiques pour la fermeture inférieure et supérieure de cartons avec du scotch adhésif, ou du papier gommé. Ajustables manuellement, rapidement et facilement, pour travailler avec différents formats de cartons. Aux dimensions réduites et légères, elles sont faciles à déplacer. Elles sont idéales pour des charges légères et des volumes de travail moyen.

Accélérez la production et gagnez en main d'œuvre en automatisant la fermeture de vos caisses.



CARACTÉRISTIQUES

- Des versions à avancement latéral ou supérieur.
- Changements de format rapides et précis
- Différentes configurations selon la taille de la boîte.
- Accepte tous types de ruban adhésif.
- Sans obstructions

SÉRIE 25

Idéale pour concilier le travail avec des différentes tailles

Machines semi-automatiques pour la fermeture de rabats inférieurs et supérieurs de boîtes avec du ruban adhésif, ou du papier gommé. Avec un ajustement automatique pour travailler de manière alternée avec différentes tailles de cartons. Aux dimensions réduites et légères, elles sont faciles à déplacer.

La solution idéale pour des stations de travail à produits multiples.



CARACTÉRISTIQUES

- Différentes versions selon la taille de boîte ou type de fermeture.
- Hauteur de travail réglable
- Changement de ruban adhésif facile et rapide.
- Opération sûre
- Avancement de boîte doux, sans les abîmer.

SÉRIE 45

En simplifiant le travail dans des lignes avec des formats multiples

Machines automatiques pour la fermeture inférieure et supérieure de boîtes avec du scotch adhésif, ou du papier gommé. Avec un ajustement automatique pour travailler de manière alternée avec différentes tailles de boîtes. Ces machines incorporent la fermeture de rabats supérieurs et sont conçues pour s'intégrer dans des lignes de production. Ce sont des machines robustes et fonctionnelles, idéales pour tout type de masse de chargement et des niveaux élevés de production.



Choisissez la fermeture supérieure, inférieure ou les deux à la fois.

Fermeuses de caisses



CARACTÉRISTIQUES

- Différentes versions selon la taille de caisse ou type de fermeture.
- Accepte des variations sur la largeur du carton.
- Fermeture des boîtes parfaite pour garantir un empilement correct.
- Sans obstructions
- Opération sûre

Travaillez automatiquement avec un large éventail de caisses dans une même ligne.



Engineering Efficiency

Une solution exclusive à chaque besoin de palettisation

Découvrez nos solutions de palettisation



Automated packaging systems

Équipements pour palettisation

Un large éventail d'options en palettisation, ajustées aux conditions de chaque produit, espace et besoin de production.

L'expérience de DNC dans le secteur de packaging se reflète dans chaque projet de palettisation que nous envisageons.

Une analyse minutieuse des conditions de votre installation nous permettra de vous offrir la solution optimale, que ce soit un robot cartésien ou anthropomorphe, personnalisé avec des têtes de propre conception et fabrication.

Robot Anthropomorphique

Plus de 15 ans d'expérience en robotique à votre disposition

Le marché nous offre aujourd'hui une multitude de modèles de robots compacts conçus pour fonctionner quel que soit le milieu et avec tous types de charges de travail. Chez DNC, nous sélectionnons l'option la plus adéquate pour chaque application et nous personnalisons et adaptons tout robot du marché, avec des têtes de propre conception et de fabrication. La combinaison correcte de l'expérience et le robot adéquat sont la clé du succès de ce type d'applications.

La solution idéale pour des charges très lourdes.



24 heures/7 jours de travail sans pause

Équipement de palettisation



CARACTÉRISTIQUES

- Têtes personnalisées de propre conception.
- Étude de robot adéquate aux besoins réels de production.
- Possibilité de travailler différents produits avec une même application.
- Convient pour des produits très lourds.

Pour manipuler plusieurs produits avec la même tête.





Équipement de palettisation

RM

La machine compacte qui s'adapte à toute situation.

Stations de palettisation pour intégrer dans des lignes automatiques, adaptables à tous types d'emballages rigides et semi-rigides. Elles peuvent travailler avec un vaste rang de conteneurs : boîtes, sacs, bidons, emballages en plastique... Grâce à leur faible maintenance et l'optimisation de l'espace, les équipements RM sont la meilleure option pour la palettisation dans des lignes de faible ou moyenne production.

CARACTÉRISTIQUES

- Adéquate pour une grande diversité de produits.
- Multiples solutions de manipulation.
- Adaptable aux besoins de production et espace disponible
- Manipulation précise du produit
- Opération sûre

La solution qui s'adapte à vos limitations de l'espace.

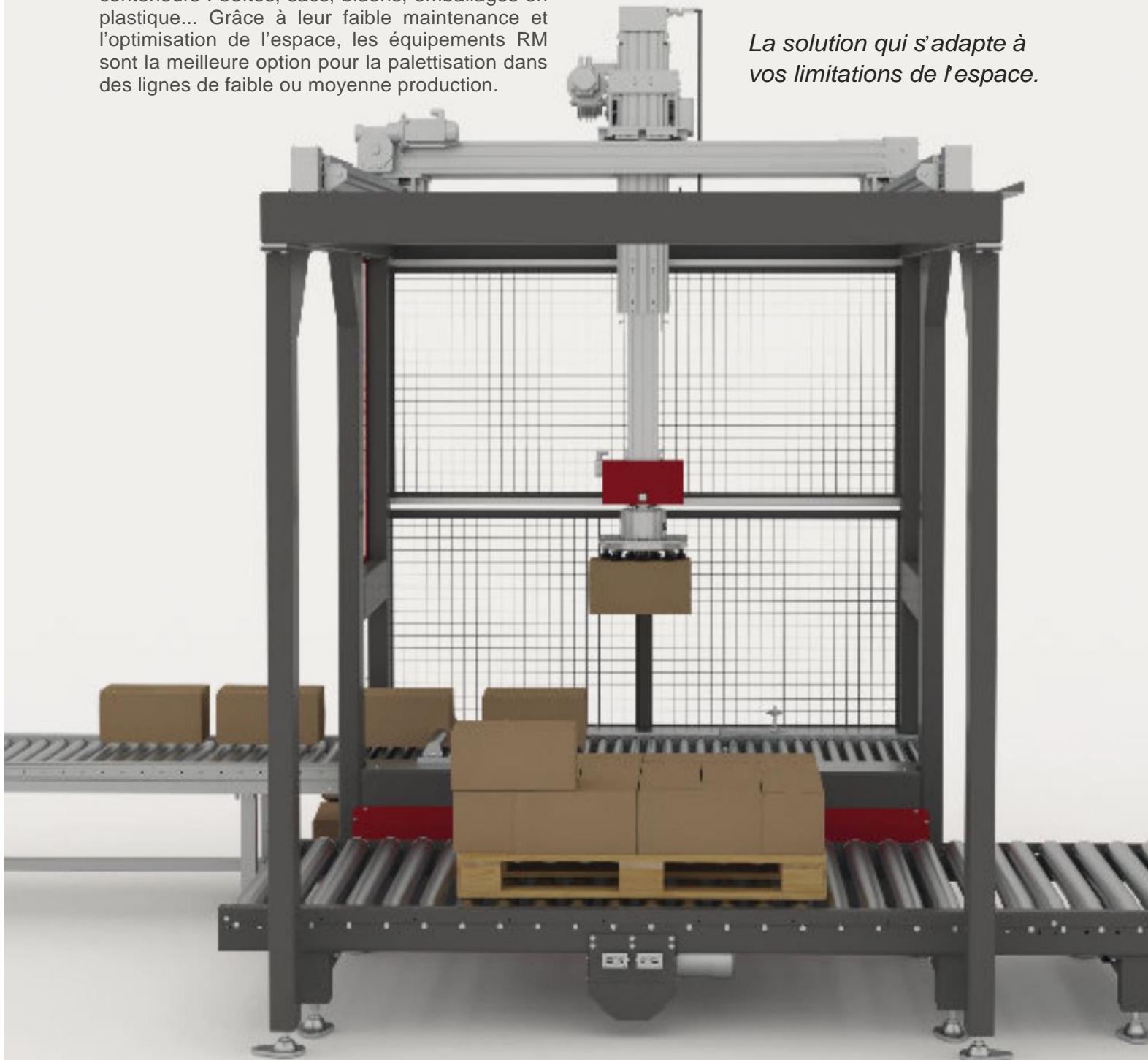

Un investissement raisonnable, convient pour une multitude de produits



Engagés avec l'efficacité

Découvrez les projets réalisés dans votre secteur d'activité.



Engineering Efficiency

Palettes entièrement stables et protégées pour leur transport et stockage.

Découvrez nos banderoleuses



Automated packaging systems
End-of-line solutions

Machines de banderolage

Banderoleuses semi-automatiques et automatiques pour filmage de charges palettisées, adaptées à tout chargement ou condition de travail.

La vaste gamme de fardeleuses de palettes de DNC vous garantit de toujours trouver la machine la plus ajustée à vos besoins, que ce soit version automatique ou semi-automatique.

Avec des machines conçues pour travailler à hautes productions et avec des charges instables. Notre condition de fabricants nous permet aussi de personnaliser nos fardeleuses aux exigences spécifiques de votre produit.



Série LINE

Unique dans votre travail, fiable et robuste .

Banderoleuses automatiques pour filmage de charges palettisées, pour fonctionner intégrées en ligne. Conçues pour travailler avec tous types de charges et aucun type d'intervention de l'ouvrier. Complètement personnalisables avec un vaste rang d'options et d'éléments accessoires permettant d'avoir la solution parfaite pour chaque condition de production et milieu de travail.

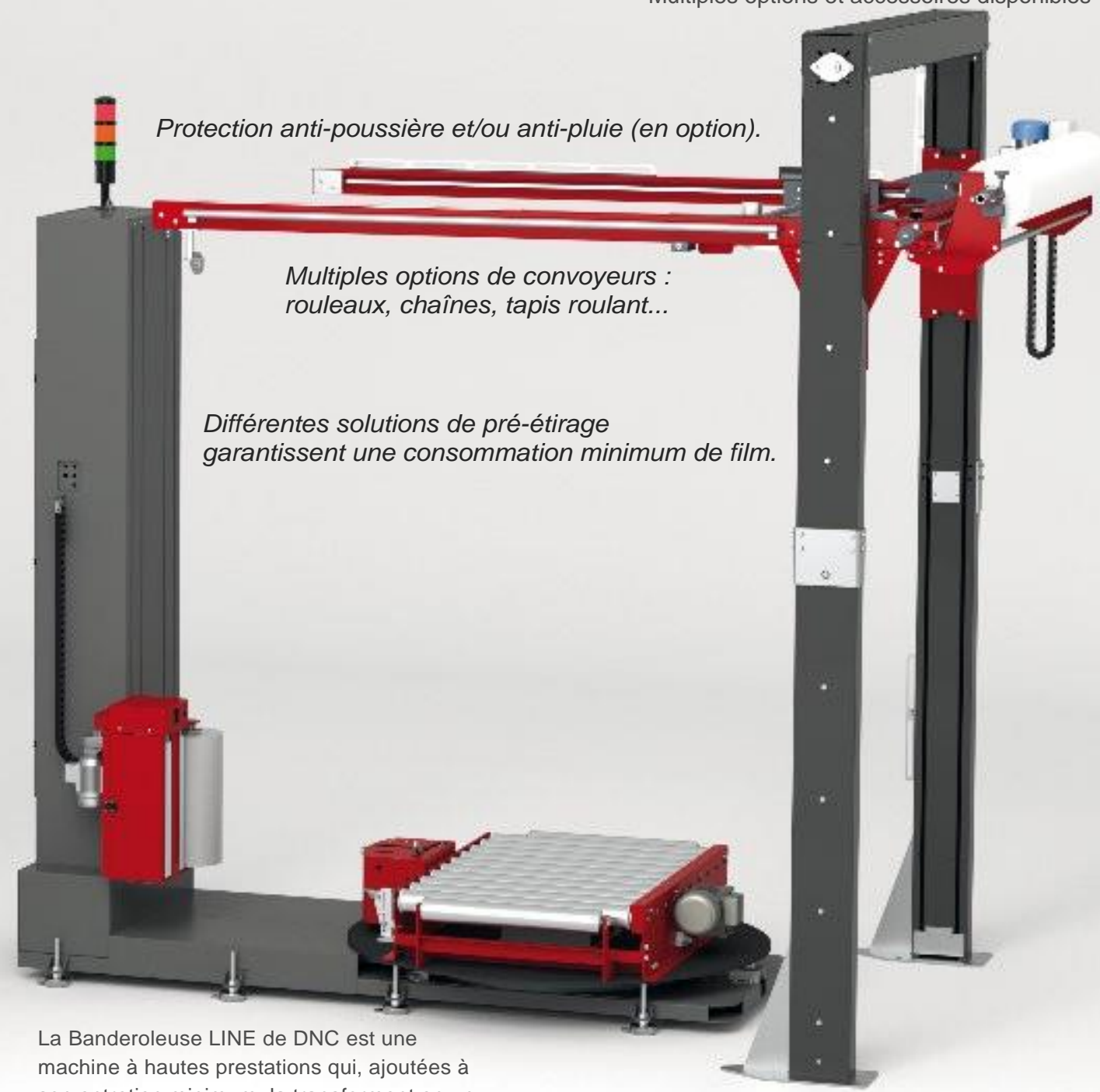

Protection anti-poussière et/ou anti-pluie (en option).

*Multiplés options de convoyeurs :
rouleaux, chaînes, tapis roulant...*

*Différentes solutions de pré-étirage
garantissent une consommation minimum de film.*

La Banderoleuse LINE de DNC est une machine à hautes prestations qui, ajoutées à son entretien minimum, la transforment en un investissement totalement rentable.

Solutions de banderolage



CARACTÉRISTIQUES

- Personnalisable selon les conditions du produit du client
- Équipée d'un écran tactile
- Menu graphique et intuitif
- Pré-étirage ajustable
- Multiples options et accessoires disponibles



SENIOR

La banderoleuse basique pour des lignes automatiques

Les banderoleuses automatiques basiques pour emballage de charges palettisées peuvent fonctionner comme des stations indépendantes (actionnables avec une télécommande), ou intégrées en ligne. Conçues pour travailler avec tous types de charge. Complètement personnalisables avec un vaste rang d'options et d'éléments accessoires permettant d'avoir la solution parfaite pour chaque condition de production et milieu de travail.

L'investissement ajusté pour des lignes automatiques de faible production.



CARACTÉRISTIQUES

- Consommation minimum de film
- Facile à régler
- Ajustement de force de film selon les besoins du produit
- Des mouvements doux pour garantir la stabilité de la charge
- Multiples options de personnalisation

SPIN

La meilleure option de fardelage pour des charges instables

Banderoleuses automatiques pour l'emballage de charges instables, le fardelage est réalisé par un bras giratoire alors que la charge reste immobile. Conçues pour être intégrées dans la ligne, sans aucun type d'intervention de l'ouvrier.



La solution optimale pour des charges instables.

Complètement personnalisables avec un vaste rang d'options et d'éléments accessoires permettant d'avoir la solution parfaite pour chaque condition de production et milieu de travail.

CARACTÉRISTIQUES

- Facile à régler
- Adaptable aux mesures et poids de la charge
- Convient pour des productions élevées
- Pré-étirage facile à ajuster

Adaptable pour des charges très élevées et/ou palettes très larges.



FASTER-LINE

La banderoleuse idéale pour grandes productions

Banderoleuses automatiques pour emballage de charges palettisées dans des lignes de production élevée. Le fardelage est réalisé par la rotation des colonnes alors que la charge reste immobile. Ne requiert aucun type d'intervention de l'ouvrier durant son fonctionnement et permet de programmer tous les paramètres d'opération. Complètement personnalisables avec un vaste rang d'options et d'éléments accessoires permettant d'avoir la solution parfaite pour chaque condition de production et milieu de travail.

Production élevée toujours garantie, avec une simple ou double tête.

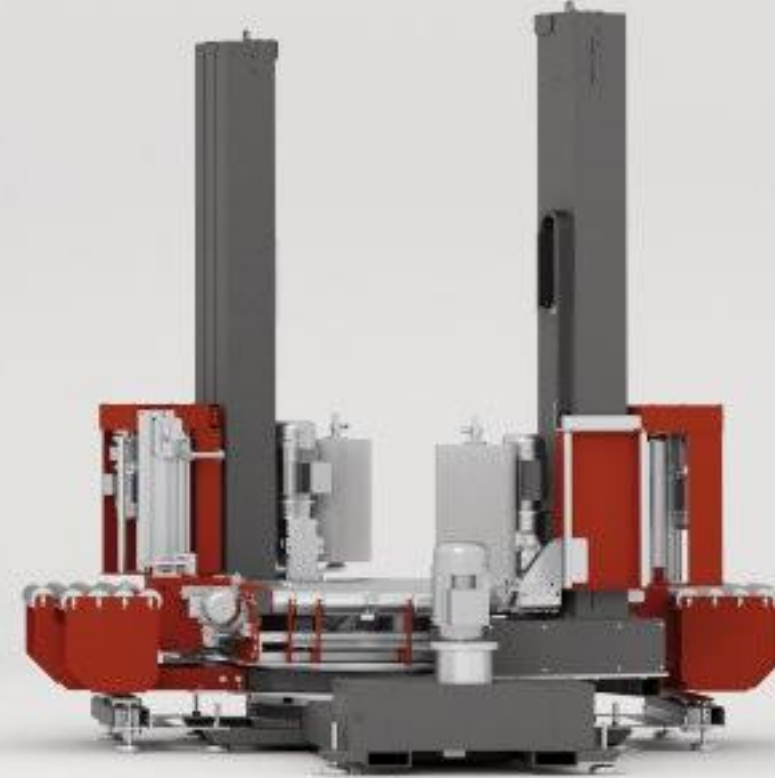

CARACTÉRISTIQUES

- Convient pour des productions élevées
- Équipée d'un écran tactile
- Menu graphique et intuitif
- Pré-étirage ajustable
- Multiples configurations de fardelage

COVER

S'intègre parfaitement à votre station de banderolage

Distributeur de coiffe automatique pour revêtement anti-poussière et ou anti-pluie de palettes. Compatible avec tous types de modèles de banderoleuses automatiques ou semi-automatiques. Adaptable aux différentes mesures de bobine de film et complètement personnalisable.



S'intègre avec tous types de modèles de banderoleuses.



Solutions de banderolage

SINGLE+

Toutes les prestations dans une machine basique

Banderoleuse semi-automatique de dernière génération pour emballage de charges palettisées, équipée de pré-étirage motorisé pour garantir le minimum de consommation de film. Les gestions uniques manuelles sont le découpage du film et de sa fixation à la palette. Le reste des opérations est complètement automatique et celles-ci sont facilement programmables à travers l'écran tactile avec un menu graphique ou intuitif.

Disponible en version standard et transpalette.



Probablement la meilleure banderoleuse semi-automatique du marché.

CARACTÉRISTIQUES

- Facile à régler
- Consommation minimum de film
- Trois relations de pré-étirage disponibles (100-200-300%)
- Faible entretien.

FENIX

La banderoleuse semi-automatique faite à votre mesure

Banderoleuses semi-automatiques pour emballage de charges palettisées conçues afin de pouvoir être personnalisées aux différentes exigences du type de charge. Les gestions uniques manuelles sont le découpage du film et de sa fixation à la palette. Le reste des opérations est complètement automatique et programmable. Elles disposent d'une grande diversité d'options et d'accessoires pour s'adapter aux besoins de chaque produit et milieu de travail.

La banderoleuse semi-automatique qui s'ajuste aux besoins de travail (et non le contraire).

Personnalisable pour toute mesure de palette et hauteur de travail.

CARACTÉRISTIQUES

- Entièrement personnalisable
- Facile à régler
- Faible entretien.
- Opération sûre



Machines à haut rendement



Découvrez les projets réalisés dans votre secteur d'activité.



Engineering Efficiency

**Le complément
parfait à nos
machines de fin
de ligne**

Découvrez nos accessoires



Automated packaging systems
End-of-line solutions

Manutention et accessoires

Nous maximisons les prestations de nos machines avec une grande offre de compléments.

Nous disposons de tous types d'éléments de manutention lourde et légère, de haute qualité, pour l'intégration de nos machines en ligne, auxquels nous pouvons incorporer des appareils de pesage, mesure, impression et traçabilité pour faciliter la logistique de votre produit.

Votre projet de fin de ligne, clé en main

Nous complétons nos machines et installations avec les meilleurs éléments de manutention, en proposant la solution appropriée à chaque condition et besoin, garantissant toujours des normes élevées de qualité.

CARACTÉRISTIQUES

- Éléments sur mesure pour chaque installation
- Des composants de première qualité, garantie de longue durabilité.
- Contrôle intégré dans nos propres appareils
- Large éventail de compléments et options

Tous les éléments de transport pour compléter le mouvement sûr de vos palettes.

Convoyage et d'accessoires



Multiples solutions de transport pour charges légères.

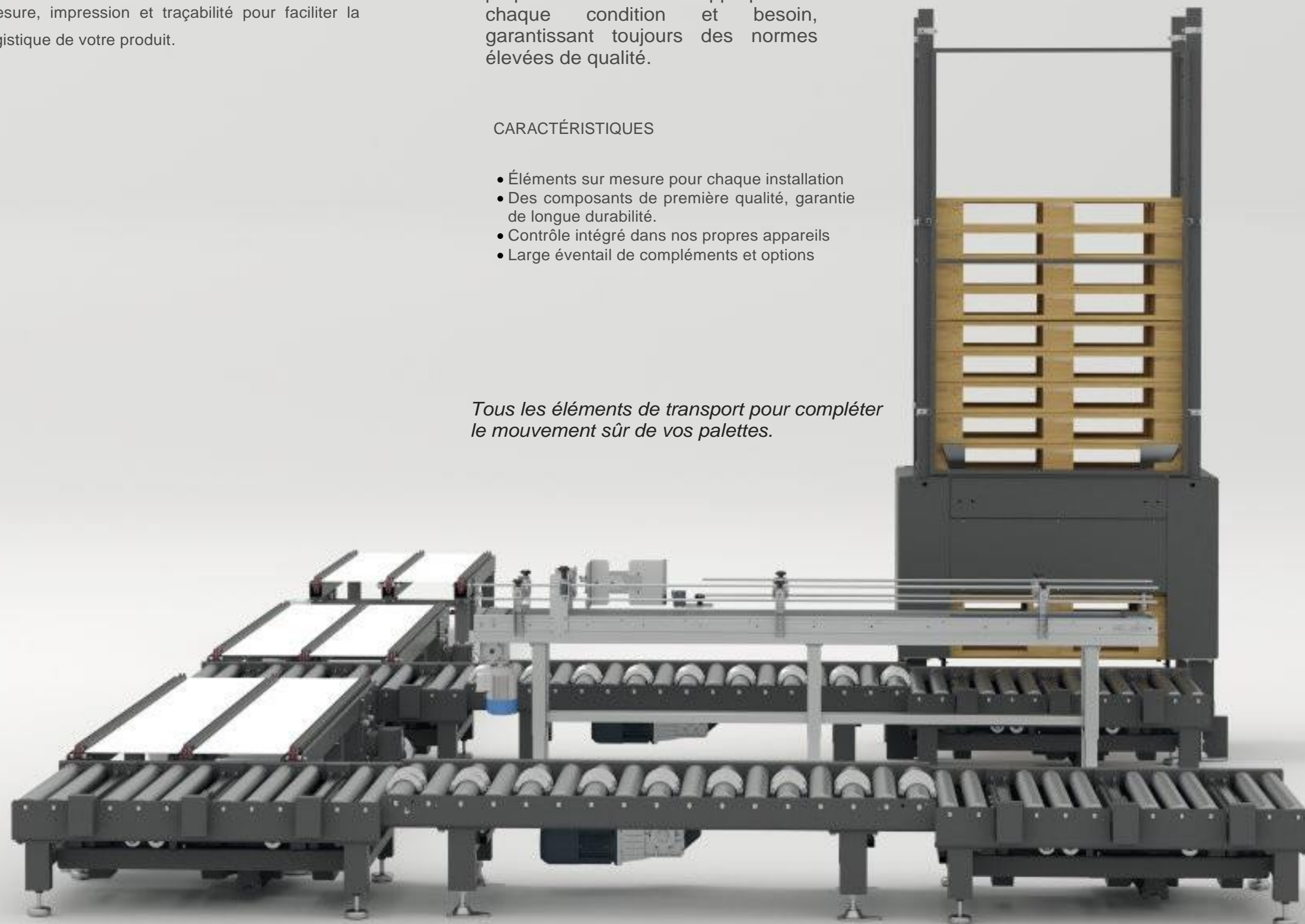

SERVICES



CONSEIL TECHNIQUE

Quand notre client envisage d'augmenter la productivité ou automatiser sa production, il doit disposer d'une assistance sensée, qui résout ses doutes et leur apporte une vision claire des objectifs qui peuvent être atteints. Chez DNC, nous travaillons afin de porter à votre connaissance les données nécessaires et toutes les alternatives possibles pour une décision d'achat adéquate.



MISE EN ŒUVRE

Nous travaillons pour que tout marche comme sur des roulettes dès le premier instant. Tous les appareils et les installations sont testés strictement dans notre usine. Nous réalisons un FAT rigoureux dans nos installations pour une plus grande tranquillité de notre client. Nous planifions les mises en marche afin que rien de s'arrête. Et le tout sans oublier la formation des ouvriers qui, finalement, vont être les vrais experts dans nos équipes.



INGÉNIERIE

Nous affrontons les défis actuels de nos clients en pensant à leurs futurs besoins. Nous concevons des solutions personnalisées qui s'intègrent parfaitement dans vos lignes de production. Notre département d'ingénierie conçoit ses propres objectifs d'atteindre les plus grands indices de productivité et efficacité.



SERVICE APRÈS-VENTE

Vos installations doivent être productives à 100%. Pour cela, notre service après-vente est conçu par nos clients. Notre programme de maintenance préventive vous aidera à anticiper de possibles incidences et nous avons à votre disposition un Service d'Assistance Technique pour vous accompagner en personne, par téléphone ou en ligne. En tant que fabricants, nous disposons toujours de pièces de rechange.



SOLUTIONS INTÉGRALES

La réponse globale pour votre fin de ligne

NOUS ANALYSONS

Avant d'affronter tout projet, nous voulons connaître à fond quels sont les besoins et les perspectives de notre client, en plus de connaître en détail son produit, ses conditions de production et ses installations.

NOUS PROJETONS

Nous étudions ensemble quelles sont les meilleures options pour son installation, cherchant toujours l'équilibre entre un retour rapide de l'investissement et une efficacité technique élevée.

NOUS EXÉCUTONS

Nous fabriquons les machines, nous les intégrons dans la ligne et nous mettons en fonctionnement l'ensemble, dans nos installations et chez le client. Nous assumons la responsabilité totale du projet, toujours garantie par le soutien de notre service technique.



Engineering Efficiency

Automated packaging systems
End-of-line solutions





Engineering Efficiency

La réponse globale pour votre fin de ligne

Découvrez nos solutions intégrées



Automated packaging systems
End-of-line solutions

Solutions appliquées dans multiples industries

Nous affrontons chaque projet dans l'objectif d'améliorer les prestations de votre processus de production et vous garantir une solution hautement efficace. C'est notre engagement.

Industrie alimentaire et boissons

Frais, semi-préparés, congelés, matières premières... une multitude de produits et d'emballages, avec une application pour chacun.



Lignes complètes d'emballage de pain congelé



Encaissage Bag-in-box



Machines spéciales pour travailler dans des chambres froides (jusqu'à -30°C)



Encaissage de produits et plats préparés



Encaissage de produits frais



Manipulation de boîtes de conserve



Manipulation de sacs de matières premières alimentaires



Installations de manipulation pour le transport de boîtes



Encaissage de capsules de café (WRAP-AROUND)



Fins de lignes complètes pour des produits mis en bouteilles.



Manipulation de barils et de bidons

Industrie chimique

Un des secteurs où l'on a le plus travaillé chez DNC, surtout dans l'industrie de peintures. Applications de fin de ligne de tout type.



Palettisation des sacs de produits chimiques



Fins de ligne pour des pots de peinture et produits chimiques

Industrie textile

La spécialisation en formeuses de cartons de grande taille nous a permis d'approfondir la connaissance du secteur.



Automatisation des entrepôts logistiques



Encaissage de produit textile



Encaissage et palettisation des emballages métalliques



Encaissage wrap-around d'emballages en plastique et métalliques



Fin de ligne complète pour détergents



Formage et fermeture des boîtes pour picking de vêtements de mode



Banderolage de palettes avec des charges très légères



Encaissage d'accessoires de mode

Logistique

Applications très diverses pour un secteur avec un degré élevé en complexité et exigence.



Formage et transport de cartons vides



Contrôle de poids et volumes des caisses et palettes

Construction

Les caractéristiques de ce secteur nous exigent souvent de concevoir des équipements pour travailler dans des conditions très dures.



Encaissage des sacs de ciment



Palettisation de blocs d'argile ciment



Manutention lourde pour un mouvement de palette finie.



Filmage et étiquetage des palettes



Lignes de manutention multi-formats



Palettisation de panneaux de grande taille



Banderolage de briques et de carreaux



Banderolage de sacs de ciment

Industrie du papier

Différentes solutions pour un secteur qui travaille avec des charges très lourdes et de grands volumes.



Palettisation de caisses de papier.



Banderolage d'emballages en carton.



Banderolage de bobines de papier.

Packaging primaire

Un secteur en évolution constante qui nous exige d'innover et de relever des défis tous les jours.



Banderolage de palettes de plateaux en polystyrène expansé.



Fin de ligne complète pour des sacs en plastique.



Banderolage d'emballages plastique vides.

Autres industries

Divers projets pour différents secteurs d'activité



Encaissage et palettisation d'extincteurs.



Banderolage de sacs d'engrais.



Banderolage de ballots de paille.



Engineering efficiency



25 ans en constante évolution
Et nous poursuivons notre croissance

plus de 20 ans améliorant les usines et les processus

dncpackaging.com

DNC

PACKAGING MACHINERY

Tel. +34 93 840 10 22 Fax +34 93 849 34 45

info@dncpackaging.com

Pol. Ind. Montguit c/Llinars, 1

08480 L'Ametlla del Vallès (Barcelona-Spain)

GPS N 41° 38' 24" E 2° 15' 43"